



nuova
SIMONELLI[®]
espresso coffee machines



MUSICA

ИНСТРУКЦИЯ ПО ЭКСПЛУАТАЦИИ

DICHIARAZIONE DI CONFORMITÀ CE
EC DECLARATION OF CONFORMITY



nuova simonelli
espresso coffee machines

Via M. D'Antegiano, 6 - 62031 Bellorte del Chienti (MC)

dichiariamo, sotto la nostra responsabilità, che il prodotto:
declare under our responsibility that the product:

MACCHINE PER CAFFÈ ESPRESSO
MODELLO: MUSICA

ESPRESSO COFFEE MACHINES
MODELS: MUSICA

al quale si riferisce questa dichiarazione, è costruito in conformità alle disposizioni:
to which this declaration relates, following the provisions of the Directives:

EN 60 335-2-75:2004 + A1:2005 + A11:2006
in combination with
EN 60335-1:2002 + A1:2004 + A11:2004 + A12:2006 + A2:2006
EN 50366:2003 + A1:2006

ed è conforme alle direttive
following the provisions of the Directives

2006 / 95 / CE Low Voltage
2004 / 108 / CE (EMC)

data: Novembre 2009
November 2009

nuova simonelli s.p.a
L'Amministratore Delegato
(Ottavio Nando)

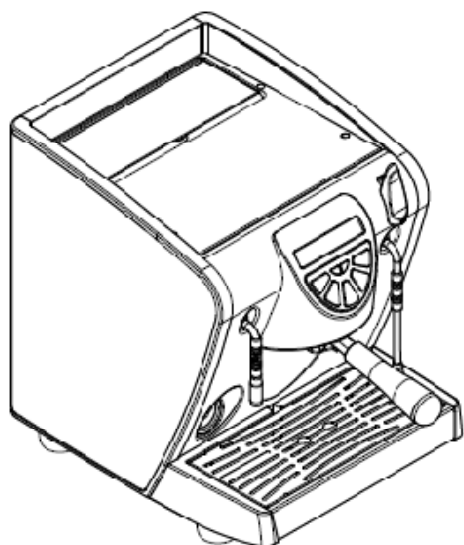

Поздравляем Вас:
приобретя модель **Musica**, Вы сделали правильный выбор.
Теперь в Вашем распоряжении не просто кофейный аппарат, а настоящая машина для приготовления эспрессо, полностью автоматическая и управляемая встроенным микропроцессором. Это означает максимальную надежность и легкость в обращении.
Мы уверены, что модель **Musica** укрепит Ваше доверие к **Nuova Simonelli**, и Вы, без сомнения, посоветуете всем остальным приобрести эту кофемашину, поскольку модель **Musica** способна значительно повысить прибыльность кофейного сервиса.
Эта машина была спроектирована в соответствии с директивами **CEE 89/392**, **CEE 89/336**, **CEE 89/109** и их последующими модификациями.
С уважением,

Nuova Simonelli S.p.a

ТЕХНИЧЕСКИЕ ХАРАКТЕРИСТИКИ

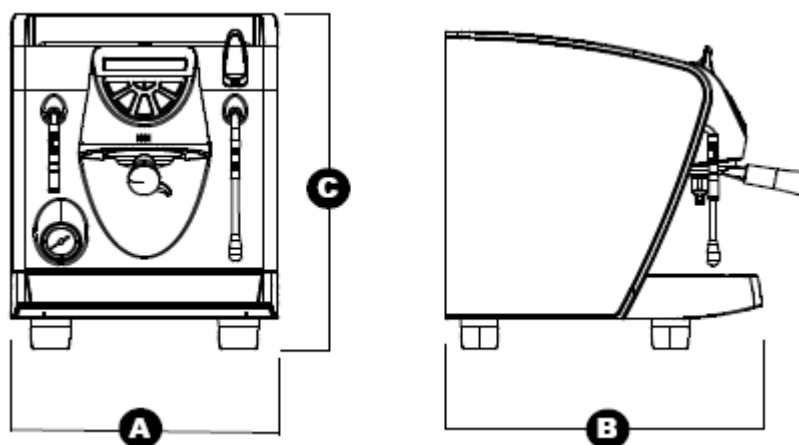

Модель	Вес нетто	Вес брутто	Мощность	Габариты		
				A	B	C
Musica	20 кг	22 кг	1200 Вт	320 мм	400 мм	430 мм

СОДЕРЖАНИЕ

ТЕХНИЧЕСКИЕ ХАРАКТЕРИСТИКИ.....	3	7.5 Использование горячей воды.....	16
1. ПОСТАВКА КОФЕМАШИНЫ.....	5	7.6 Наполнение резервуара	17
2. ПРАВИЛА БЕЗОПАСНОСТИ	5	8.	
3. ПЕРЕВОЗКА И УСТАНОВКА.....	9	ВЫКЛЮЧЕНИЕ.....	17
3.1 Идентификация машины.....	9	9. УХОД.....	17
4.		10. ОЧИСТКА	18
ОПИСАНИЕ.....	10	11. ОШИБКИ	
4.1 Описание панели управления.....	11	КОФЕМАШИНЫ.....	20
5. УСТАНОВКА.....	12		
6. ПРОГРАММИРОВАНИЕ	13		
6.1 Программирование доз.....	13		
6.2 Программирование доз кофе.....	13		
6.3 Программирование горячей воды.....	13		
6.4 Программирование стандартных доз.....	13		
6.5 Дополнительные функции.....	13		
7. ИСПОЛЬЗОВАНИЕ.....	15		
7.1 Включение/выключение машины.....	15		
7.2 Приготовление кофе.....	15		
7.3 Использование пара	16		
7.4 Приготовление капучино.....	16		

1. ПОСТАВКА КОФЕМАШИНЫ

Машина и ее части доставляются на паллете в коробках.

По получению обязательно проверьте:

1. Целостность упаковки
2. Наличие:
 - a) Кофемашины
 - b) Коробки с аксессуарами
 - b0) Двойной фильтр b1) Пружины портафильтра
 - b2) Портафильтр b4) Дозатор
 - b5) Тампер b6) Одинарный фильтр
3. Отсутствие повреждений на машине и аксессуарах.

В случае, если Вы обнаружили какие – либо повреждения или отсутствие каких – либо деталей, немедленно свяжитесь с производителем или его представителями

2. ПРАВИЛА БЕЗОПАСНОСТИ

Настоящая инструкция обязательно должна прилагаться к машине. Внимательно прочтите ее, т.к. она содержит важные сведения и указания по использованию и установке машины и ее техобслуживанию. После прочтения сохраните данную инструкцию для обращения к ней в дальнейшем.

После того, как Вы распакуете машину, убедитесь в целостности машины, отсутствии повреждений. В случае наличия сомнений не используйте машину и обратитесь к квалифицированным специалистам. Элементы упаковки (пластиковые мешки, пенопласт, гвозди и т.п.) не должны оставаться в местах, доступных детям, поскольку представляют потенциальную опасность, ни быть выброшенными в окружающую среду.

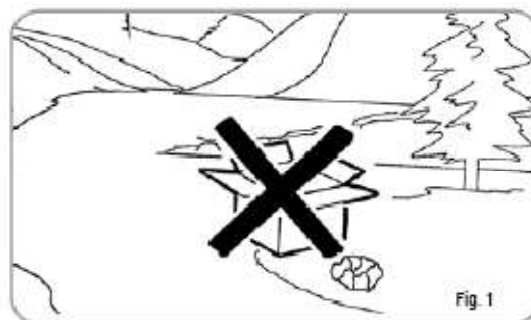
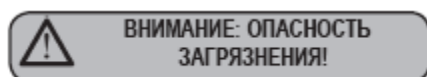

Прежде чем, подключать машину, проверьте, чтобы данные, указанные на машине, соответствовали данным электрической сети. Табличка размещена на передней части машины вверху, справа. Установка должна быть произведена в соответствии с действующим нормами, указаниями инструкции и квалифицированным персоналом.

Изготовитель не несёт ответственность за возможные повреждения при подключении машины без заземления. Для электрической безопасности кофемашины нужно обязательно подготовить заранее заземление, обратившись к электрику, имеющему лицензию на проведение этих работ, который должен проверить, соответствует ли электрическая способность сети максимальной мощности машины, указанной на заводской табличке.



В особенности необходимо удостовериться, что сечение сетевого кабеля подходит к мощности, потребляемой машиной. Запрещается использовать адаптеры, множественные розетки и удлинители. В том случае, если без их использования не обойтись, необходимо проконсультироваться со специалистом-электриком.

При установке кофемашины используйте только детали и компоненты, которые и т.д, которые входят в комплект. В случае необходимости установки иных деталей, убедитесь, что они могут находиться в безопасном контакте с питьевой водой.

Машина должна быть установлена в соответствии с действующими местными санитарными нормами для гидравлических установок. Следовательно, для установки гидравлических узлов машины, обращайтесь к специалисту, имеющему соответствующую лицензию.

При пользовании кофемашиной должна использоваться только питьевая вода. Владелец аппарата должен подтвердить это установщику.

Эта машина должна использоваться только для целей, описанных в этой инструкции. Производитель не несет ответственности за возможные убытки в случае использования машины не по назначению, ошибочному или нерациональному использованию.

Данное устройство не должно использоваться детьми, людьми с ограниченными возможностями и теми, кто не ознакомился с данной инструкцией.

Данное устройство предназначено только для профессионального использования.

Температура, в которой должна находиться данная кофемашина не может быть ниже 5 C ° и выше 35 C °.

По окончании установки, данное устройство должно включаться и быть готовым к работе. Затем нужно выключить машину и слить всю воду, чтобы удалить возможные загрязнения.

Затем снова наполнить водой и подготовить к работе.

После приведения машины в рабочее состояние нужно произвести следующие операции:

- Опустошить все каналы для подачи кофе, нажатием кнопки непрерывной подачи
- Опустошить все каналы для подачи воды, нажатием кнопки подачи горячей воды
- осуществите выпуск пара в течение 1 минуты.

По окончании установки рекомендуем написать отчет о проделанных действиях.



Использование любого электрического аппарата требует соблюдения основных правил, среди которых:

- не трогать аппарат мокрыми руками или ногами;
- не использовать аппарат без обуви;
- не использовать удлинители;
- не использовать аппарат в ванных комнатах, бассейнах и т.п.;
- не тянуть за кабель питания, чтобы отсоединить аппарат от сети питания;
- не оставляйте аппарат под воздействием атмосферных явлений (дождь, солнце и так далее);
- не позволяйте, чтобы устройство использовалось детьми или неуполномоченным персоналом или сотрудниками, которые не прочитали и не изучили как следует эту инструкцию.

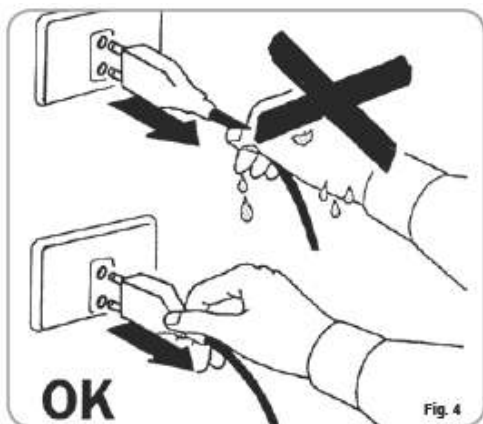
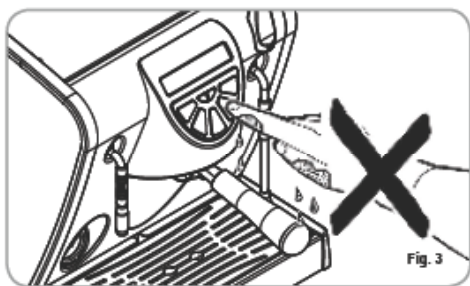

Прежде чем приступить к каким – либо работам по техобслуживанию, квалифицированный техник должен отключить машину, затем вынуть шнур из розетки

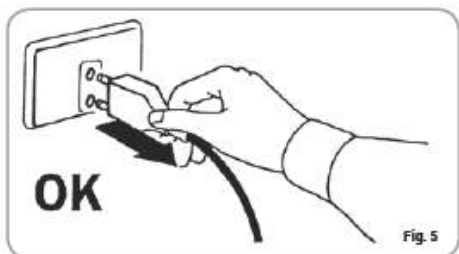

Для мытья машины необходимо удостовериться, что она выключена, штекер вынут, а затем следовать всем указаниям, прописанным в инструкции.

В случае неисправности или плохой работы аппарата, выключите его. Категорически запрещено пытаться чинить самостоятельно. Обращайтесь исключительно к квалифицированным профессиональным техникам. Возможный ремонт изделий должен осуществляться исключительно на заводе-изготовителе или в уполномоченных им центрах технической помощи, используя для замены только детали оригинального происхождения.

Несоблюдение этих правил ведет к потере безопасности и надежности аппарата.

При установке оборудования, электрик, имеющий соответствующую лицензию должен предусмотреть многополярный выключатель, как предусмотрено нормами безопасности с открытием контактов равным или более 3 мм.

Чтобы избежать опасного перегрева, рекомендуется развернуть на всю длину кабель питания.

Не загромождайте вентиляционные отверстия и подогрев чашек

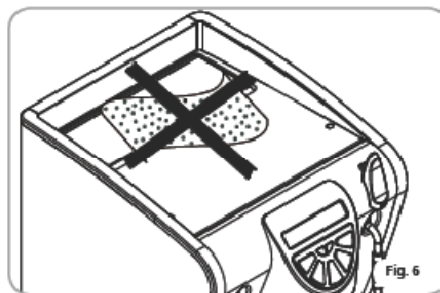

Не заменяйте кабель питания самостоятельно на другой. В случае повреждения, выключите аппарат и для замены кабеля обратитесь исключительно к квалифицированным специалистам.

В случае, если Вы решите не использовать (выбросить) аппарат этого типа, рекомендуем после того, как Вы отключите его от сети, отрезать от него кабель питания.

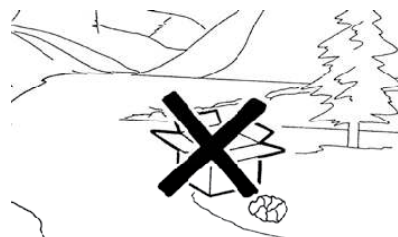

Для эффективной вентиляции поставьте машину таким образом, чтобы вентиляционные отверстия находились на расстоянии 15 см от стены или других устройств.

Ни в коем случае не прерывайте цикл промывки, т.к. в группе подачи могут оставаться остатки чистящих средств.



Во время использования трубки подачи пара будьте предельно внимательны: не подставляйте руки под носик и не прикасайтесь к нему сразу же после использования.

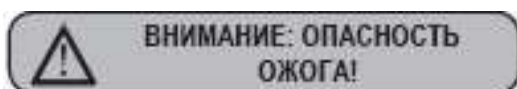
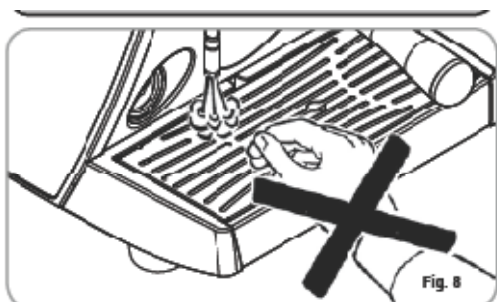

Помните, что прежде чем производить любые действия по установке, обслуживанию, разгрузке, настройке машины, квалифицированный специалист должен надеть перчатки для работы и обувь, защищающую от несчастных случаев (на резиновой подошве и т.п.).

Уровень шума данного устройства не превышает 70 децибел.

В случае, если машина подключается к водопроводной сети, минимальное давление должно быть от 0,6 мегапаскалей и больше, максимальное давление для правильной работы – 1,3 мегапаскаля.



Информация для потребителя

Согласно статье 13
Законодательного декрета от 25
июля 2005 года «Осуществление
директив 2002/95/CE, 2002/96/ CE и 2003/108/ CE, по
сокращению использования загрязняющих веществ
в электроприборах и электронике, а также по
переработке отходов».

Знак перечёркнутого мусорного ящика, на обратной стороне оборудования указывает, что товар по истечении срока годности должен быть утилизирован отдельно от других отходов. Поэтому пользователь должен сдать кофемашину в соответствующие центры по сбору дифференцированных отходов, либо скупщику на момент приобретения нового оборудования из расчёта один к одному. Соответственный дифференцированный сбор, направленный на переработку отходов, позволит избежать отрицательного влияния на окружающую среду и здоровье и будет способствовать повторной переработке материалов, из которых изготовлена машина. Незаконный выброс оборудования пользователем повлечёт за собой наложение административных санкций на основании законодательного постановления № 22/1997 (статья 50 и следующие из него от № 22/1997).

3. ПЕРЕВОЗКА И ПЕРЕСТАНОВКА

3.1 ИДЕНТИФИКАЦИЯ МАШИНЫ

При любых обращениях на завод-изготовитель Nuova Simonelli, указывайте номер, имеющийся на регистрационной табличке машины.

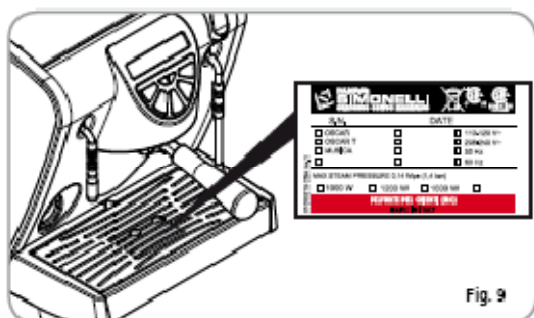

Машина транспортируется в коробках, прикрепленных к паллетам фиксирующими ремнями. Прежде чем осуществить любую операцию по перевозке или перемещению машины, техник должен:

- надеть перчатки, защитную обувь и комбинезон с обхватывающими манжетами на руках и на ногах;

Транспортировка паллет должны быть осуществлена с использованием соответствующего механизма поднятия машины. (Например, автопогрузчика).



Оператор во время всего перемещения должен убедиться, что в зоне работ не находятся другие люди, вещи или предметы. Медленно поднимите паллету на 30 см от пола и доведите до зоны погрузки. После того, как убедитесь, что рядом нет препятствий, вещей или людей, продолжайте погрузку.

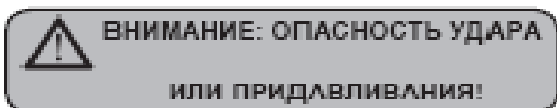

До начала следующей операции, проверьте, что груз правильно расположен и после снятия фиксирующих закрепляющих повязок не упадет.

Оператор в перчатках и защитной обуви, должен срезать повязки и выгрузить изделия на склад.

Во время этой операции обязательно сверяйтесь с техническими характеристиками изделия, чтобы видеть вес машины, и, в соответствии с этим, регулировать складирование.

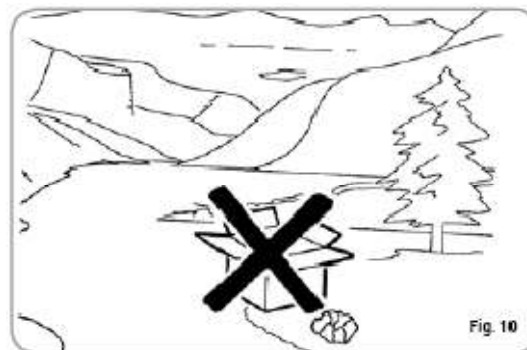
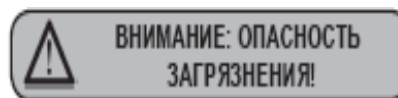

Элементы упаковки (пластиковые мешки, пенопласт, гвозди и т.п.) не должны оставаться в местах, доступных детям, поскольку представляют потенциальную опасность быть выброшенными в окружающую среду. Опасность загрязнения окружающей среды.

4. ОПИСАНИЕ

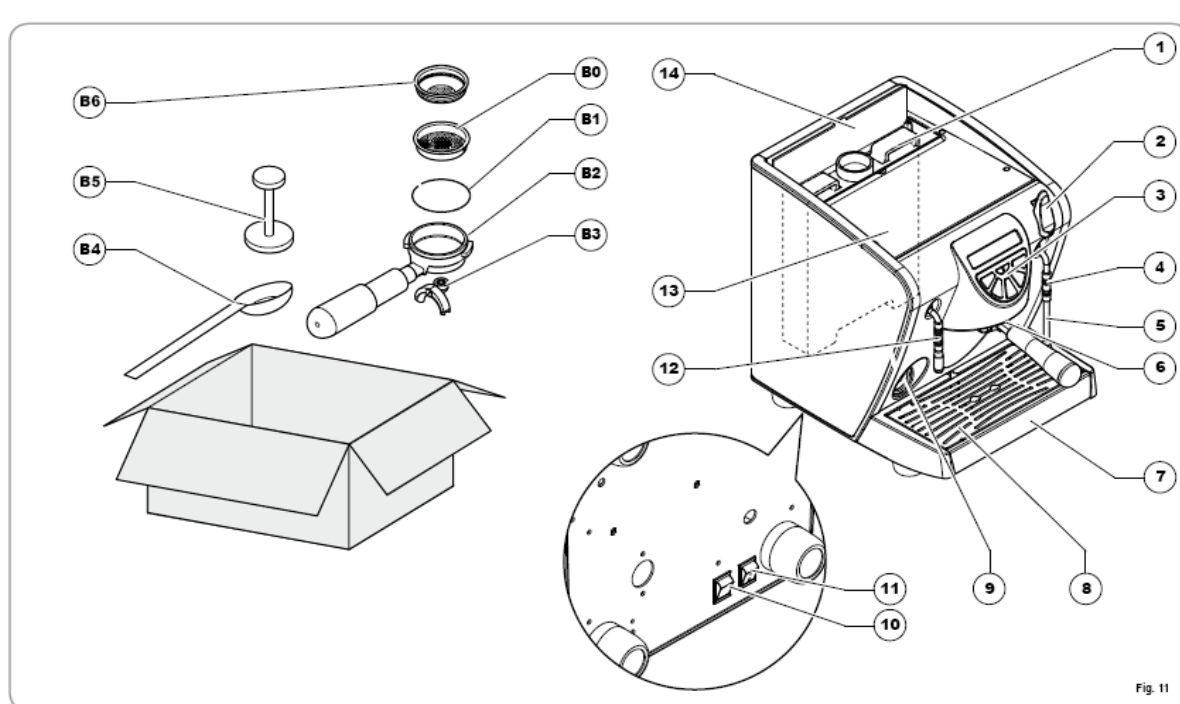

Fig. 11

Перечень

- b0** Двойной фильтр
- b1** Пружинка
- b2** Портафильтр
- b3** Носик подачи
- b4** Дозатор кофе
- b5** Темпер
- b6** Одинарный фильтр

1. Резервуар для воды . Объем – 2.3 л. Машина работает с любым типом воды, но чем жесткость воды, тем больше срок службы машины
2. Рычажок подачи пара
Регулирует количество подаваемого пара
3. Панель управления
4. Изолирующее соединение
5. Подвижный кран для подачи пара
Подача пара для подогрева жидкостей
6. Присоединение группы подачи
Гнездо для портафильтра (**b1**)

7. Каплесборник
8. Рабочая поверхность
9. Манометр
10. Включатель
11. Включатель подсветки
12. Кран для подачи горячей воды
13. Подогрев чашек
14. Крышка резервуара для воды

4.1 ОПИСАНИЕ ПАНЕЛИ УПРАВЛЕНИЯ



Fig. 12

- | | |
|--|--|
| <p>15. Индикаторная лампочка тэна</p> <p>16. Кнопка включения/выключения машины
Удерживать в течение 2 секунд для включения/выключения машины.</p> <p>17. Кнопка подачи двойного кофе</p> <p>18. Кнопка непрерывной подачи
Для подачи кофе нажать кнопку, чтобы прекратить подачу, нажать ее второй раз.</p> | <p>19. Кнопка подачи одинарного кофе</p> <p>20. Кнопка подачи горячей воды</p> <p>21. Индикаторная лампочка резервуара</p> |
|--|--|

5. УСТАНОВКА

Прежде чем перейти к установке кофемашины, внимательно прочтите правила безопасности в начале данной инструкции.

1. После того как вы распаковали кофемашину, следуйте указаниям в главе «ПОСТАВКА КОФЕМАШИНЫ» на протяжении всего ее пользования.
2. Расположите ее на горизонтальной поверхности
3. Вставьте кольцо (b1) в гнездо для портафильтра
4. Вставьте один из фильтров (b0 о b6).

ЗАЛИВНАЯ ВЕРСИЯ:

5. Откройте крышку(14) резервуара для воды (1).
6. Тщательно промойте резервуар с водой и мылом
7. Наполните резервуар водой; убедитесь, что с внешней стороны он сухой
8. Поставьте резервуар (1) на место и закройте крышку (14)

ВЕРСИЯ: ПОДКЛЮЧЕНИЕ К ВОДОПРОВОДУ

5. Откройте дверцу (14) и достаньте шланг.
6. Присоедините конец шланга с тефлоновым наконечником к задней стенке машины
7. Другой конец трубы с разъемом 1/8" с присоедините к водопроводной сети.
8. Убедитесь, что каплесборник (7) установлен правильно
Убедитесь, что решетка каплесборника установлена на свое место.
9. Проверьте, чтобы ручка подачи пара (2) находится в нижнем положении.

10. Проверьте, что давление воды соответствует требованиям

11. Только после того как вы убедились, что ручка пара находится в нижнем положении и давление в водопроводной сети соответствует требованиям, включите машину в розетку.

12. Машина готова к использованию.

ПРИМЕЧАНИЕ: Каждый день, перед началом использования или же в случае продолжительных пауз в работе (8 часов) рекомендуется полностью сливать воду, используя группу, парой кран и крае подачи горячей воды

ПРИМЕЧАНИЕ: В случае постоянного использования машины повторяйте действия, описанные выше по крайней мере раз в неделю.

6. ПРОГРАММИРОВАНИЕ

6.1 ПРОГРАММИРОВАНИЕ ДОЗ

Для начала программирования действуйте следующим образом:

ПРИМЕЧАНИЕ: Все действия должны производиться при включенной машине. Чтобы начать программирование нажмите и удерживайте в течение 5 секунд кнопку



непрерывной подачи

Кнопки подачи начнут мигать.

6.2 ПРОГРАММИРОВАНИЕ ДОЗ КОФЕ

Чтобы запрограммировать количество воды для каждой кнопки подачи, действуйте следующим образом:

Засыпьте в фильтр необходимое количество кофе (фильтр может быть одинарным или двойным, в зависимости, какую кнопку вы хотите запрограммировать).

Вставьте портафильтр в группу.

Нажмите одну из кнопок подачи напитка:



Как только желаемое количество напитка достигнуто, нажмите еще раз на ту же кнопку:



Чтобы выйти из меню программирования, нажмите



кнопку

6.3 ПРОГРАММИРОВАНИЕ ГОРЯЧЕЙ ВОДЫ.

Чтобы войти в меню программирования горячей воды, действуйте следующим образом:



Нажмите кнопку подачи горячей воды

Начнется выпуск горячей воды. Как только количество горячей воды достигнет желаемого, нажмите еще раз на



кнопку



нажмите кнопку

6.4 ПРОГРАММИРОВАНИЕ СТАНДАРТНЫХ ДОЗ.

Можно установить уже заранее запрограммированные



дозы. Для этого необходимо нажать кнопку и удерживать ее в течение 10 секунд до тех пор, пока мигающие кнопки не выключатся.

Заранее запрограммированные дозы выглядят следующим образом:

1	2	Непрерывная подача	Горячая вода
эспрессо	эспрессо		
40 куб см	60 куб. см	∞	0 сек.

ПРИМЕЧАНИЕ: Значение 0 секунд обозначает непрерывную подачу горячей воды.

6.5 ДОПОЛНИТЕЛЬНЫЕ ФУНКЦИИ

Чтобы установить параметры функционирования:

1. Активация блокировки программного обеспечения для программирования доз
2. Настройка яркости клавиатуры
3. Настройка предварительного смачивания

в меню программирования (в то время, когда подача напитков не происходит) нажмите и удерживайте



одновременно кнопки  .

Чтобы заблокировать/разблокировать

программирование доз нажмите кнопку  (светящаяся кнопка – функция активирована; погасшая – деактивирована). Чтобы деактивировать функцию блокировки программирования надо выйти из меню программирования доз и выполнить следующие действия:

Переведите основной выключатель из положения OFF в положение ON, как только замигают кнопки подачи ,

отожмите кнопку  и одновременно нажмите на

кнопки   и удерживайте их до тех пор, пока кнопки подачи не прекратят мигать.

С помощью мигающей кнопки  можно настроить яркость кнопок (9 степеней яркости). Нажатие кнопки

 приводит к уменьшению яркости кнопок до минимума, затем к увеличению их яркости до максимума.

При помощи кнопки  можно активировать/деактивировать функцию предварительного смачивания (продолжительность, примерно 3 секунды). Светящаяся кнопка обозначает, что функция активирована; погасшая – деактивирована.

Чтобы выйти из меню программирования специальных

параметров, нажмите кнопку .

7. ИСПОЛЬЗОВАНИЕ

Оператор перед использованием данной машины должен внимательно ознакомиться с правилами безопасности, приведенными в этой инструкции.

7.1 ВКЛЮЧЕНИЕ/ВЫКЛЮЧЕНИЕ МАШИНЫ

Включите машину в розетку, кнопка  начнет мигать.

Удерживайте кнопку  в течение 2 секунд

Загорятся все кнопки подачи и кнопка включения .

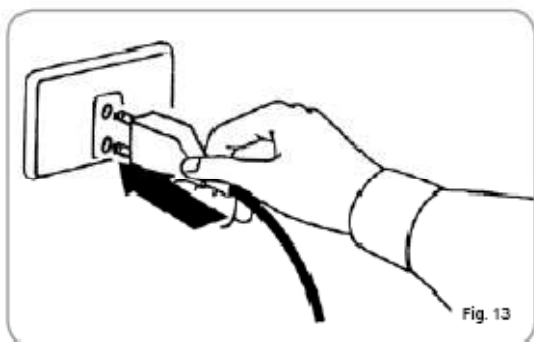



Fig. 13

ПРИМЕЧАНИЕ: Кнопки находятся в рабочем состоянии сразу после диагностики.



ВНИМАНИЕ!

В случае обслуживания электронной карты, необходимо выключить машину через общий выключатель и отключить ее от электросети.

Чтобы выключить машину нажмите и удерживайте кнопку  и удерживайте ее в течение 5 секунд,

кнопки подачи выключаться, кнопка  будет продолжать мигать.

7.2 ПРИГОТОВЛЕНИЕ КОФЕ

Отсоедините портафильтр и наполните его кофе. В случае если вы хотите заменить фильтр, воспользуйтесь лезвием, чтобы вынуть его из портафильтра.

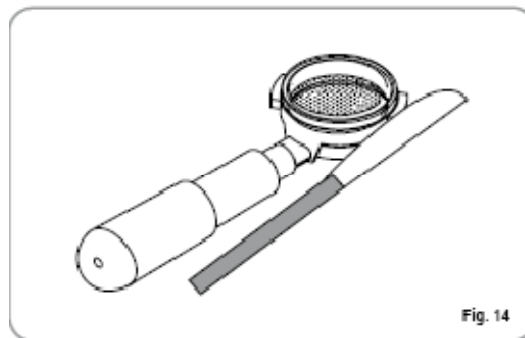

Fig. 14

Дозатор для кофе (b4) наполненный доверху равен порции одинарного кофе. Насыпьте кофе из дозатора (b4) в одинарный фильтр (b6) или 2 порции из дозатора в двойной портафильтр (b0).

Спрессуйте кофе тампером, который прилагается в комплекте, очистите края фильтра от остатков кофе (для гарантии наилучшего закрепления и уменьшения стирания прокладки)

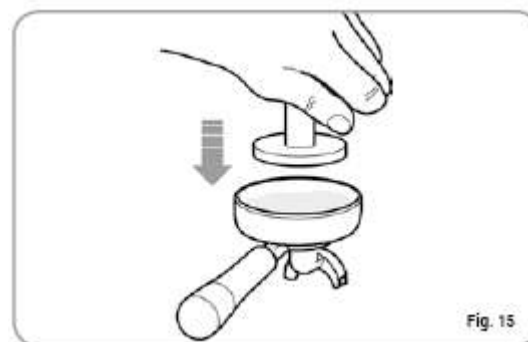

Fig. 15

Вставьте портафильтр и нажмите одну из кнопок:



1 кофе



2 кофе



Непрерывная подача

Начинает работать помпа, открывается электроклапан группы и происходит заваривание кофе. Во время приготовления светится кнопка подачи выбранного напитка.

ПРИМЕЧАНИЕ: Во время паузы, оставьте портафильтр установленным в группе, для того, чтобы он оставался всегда горячим. Группы подачи термокомпенсированные (т.е. сохраняют постоянную, заранее заданную температуру) с общей циркуляцией горячей воды, чтобы гарантировать максимальную стабильность температуры во время работы.

7.3 ИСПОЛЬЗОВАНИЕ ПАРА

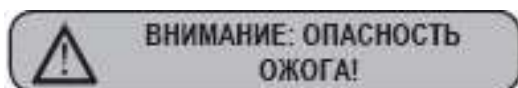

Во время использования парового крана будьте крайне осторожны и не подставляйте под него руки и не дотрагивайтесь до него сразу же после использования.

Для использования пара достаточно нажать на рычажок. Нажав его до упора, он остается в таком положении (таким образом, пар подается с максимальной мощностью), нажав на него снизу, рычажок автоматически окажется в первоначальное положение (что прекратит подачу пара).

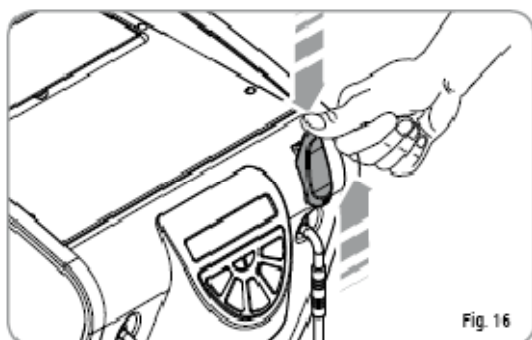

ПРИМЕЧАНИЕ: Использованию парового крана должно всегда предшествовать его прочистка примерно в течение 2 секунд.

7.4 ПРИГОТОВЛЕНИЕ КАППУЧЧИНО

Чтобы получить пенку для капуччино, нагревая молоко, направьте носик пара в глубину кувшина, наполненной на 1/3 (лучше взять кувшин формы усеченного конуса). Когда молоко нагрелось до желаемой температуры, переместите носик подачи пара на поверхность и плавными движениями проведите по поверхности молока до получения желаемой пенки. В конце каждой операции не забывайте тщательно протереть паровой кран влажной тряпочкой.

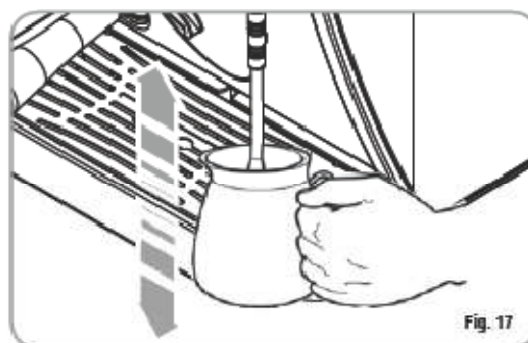

7.5 ИСПОЛЬЗОВАНИЕ ГОРЯЧЕЙ ВОДЫ

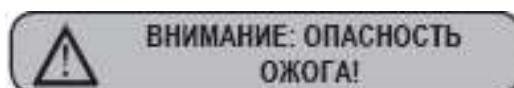

Во время использования крана подачи горячей воды будьте крайне осторожны и не подставляйте под него руки и не дотрагивайтесь до него сразу же после использования.

Данную воду можно использовать для приготовления чая. Подставьте под кран емкость и

нажмите кнопку .

9. УХОД

Если регулярно производить действия, приведенные ниже, то Вам не потребуется никаких специальных действий по уходу.

При любых неполадках обращайтесь только к официальному дистрибьютору, у которого была приобретена кофемашина. В случае ремонта/ухода используйте только фирменные детали.

Убедитесь, что кнопка  загорелась. Начнется подача горячей воды, которая будет продолжаться в течение ранее запрограммированного времени.

ПРИМЕЧАНИЕ: **Подача горячей воды и приготовление кофе не могут происходить одновременно.**

7.6 НАПОЛНЕНИЕ РЕЗЕРВУАРА

Когда заканчивается вода в резервуаре, на панели

управления загорается кнопка 

Чтобы продолжить работу, надо

- Открыть крышку и вытащить резервуар

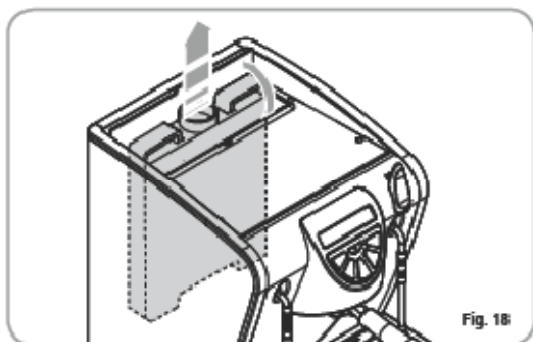

- Наполнить резервуар очищенной водой.
- Вставить обратно резервуар и закрыть крышку.

ПРИМЕЧАНИЕ: Резервуар с водой может быть извлечен из машины, причем жидкость снизу не будет вытекать.

8. ВЫКЛЮЧЕНИЕ

Чтобы выключить машину, нажмите кнопку (16), и она замигает. Можно также выключить машину через общий выключатель (10), тогда кнопка (16) перестанет мигать.

ПРИМЕЧАНИЕ: В случае длительных перерывов в работе в целях безопасности рекомендуется отключать машину из сети.

10. ОЧИСТКА.

Все типы очистки, кроме группы подачи (6) должны совершаться только при из розетки выключенной машине и только после того, как остынут детали, приведенные в таблице.

№	Тип очистки	№ Детали	Частота		
			Сразу после использования	Ежедневно	Еженедельно
1	Очистка парового крана	5	■	■	■
2	Очистка фильтра и портафильтра	b2, b6, b0	■	■	■
3	Очистка корпуса	a		■	■
4	Очистка решетки	8		■	■
5	Очистка каплесборника	7	■	■	■
6	Очистка резервуара для воды	1			■
7	Очистка сеточек	6		■	
8	Очистка прокладки группы	6		■	■
9	Очистка группы подачи	6			■

1. Очистка крана:

- Используйте влажную мягкую тряпочку

2. Очистка фильтра и портафильтра

- При необходимости очистите фильтр щеточкой

3. Очистка корпуса кофемашины

-Для очистки корпуса не используйте никаких чистящих средств;

для очистки корпуса используйте лишь мягкую влажную губку.

4. Очистка решетки:

- Очистите решеткой щеточкой и мыльной водой

5. Очистка каплесборника

- Очистите каплесборник теплой водой с мылом, при необходимости используйте щеточку.

-При помощи лезвия вытащите фильтр (b0/b6) из портафильтра (b2).

- Промойте их под струей воды и высушите

ВНИМАНИЕ: Никогда не используйте никаких растворяющих веществ.

6. Очистка резервуара для воды:

- Используйте воду и мыло, хорошо промойте и просушите.

ПРИМЕЧАНИЕ: если по какой – то причине вода оставила налет еще раз промойте резервуар, используя ерш.

7. Очистка сеточки:

ВНИМАНИЕ: ОПАСНОСТЬ ОЖОГА: если данная операция может производиться при включенной машине, будьте предельно внимательны.

- Очистите отверстия сеточки щеточкой с жесткой щетиной



ПРИМЕЧАНИЕ: Каплесборник можно мыть в посудомоечной машине.

- Нажмите кнопку подачи (19), чтобы прочистить отверстие

8. Очистка прокладок группы:

- С помощью щеточки очистите от образований накипи и от остатков кофе прокладку группы подачи

9. Очистка группы подачи:

- С использованием щеточки очистите от образований накипи и остатков кофе сеточку группы подачи.

11. ОШИБКИ В РАБОТЕ МАШИНЫ.

Если Ваша кофемашина работает некорректно, обратитесь к данной таблице или обратитесь к соответствующим главам инструкции.

ПРОБЛЕМА	ПРИЧИНА/РЕШЕНИЕ
<p align="center">Машина не варит эспрессо</p>	<p>Проверьте горит ли лампочка наличия воды в резервуаре ,и правильно ли он вставлен</p> <p>Проверьте помол кофе – либо он слишком мелкий, либо таблетка слишком сильно спрессована.</p> <p>Сеточка группы закупорена</p> <p>Машина загрязнена известковым налетом</p>
<p align="center">Кофе выливается за края портафильтра</p>	<p>Портафильтр вставлен неправильно</p> <p>Портафильтр некрепко вставлен в гнездо</p> <p>Необходимо очистить от остатков кофе прокладки группы (см. раздел «ОЧИСТКА»).</p>
<p align="center">Мало крема или она вообще отсутствует</p>	<p>Проверьте помол кофе – либо он слишком мелкий, либо таблетка слишком сильно спрессована</p> <p>Избыточное количество кофе в портаfiltре</p>
<p align="center">Кофе не достаточно горячий</p>	<p>Вода проходит через фильтр слишком быстро. Для 2 чашек требуется 25 – 40 секунд.</p> <p>Кофе было неправильно спрессовано</p> <p>Помол кофе слишком крупный</p> <p>Портафильтр – холодный. Во время паузы, оставляйте портафильтр установленным в группе, для того, чтобы он оставался всегда горячим</p> <p>Холодные чашки. Чашки должны находится на подогреве чашек или используйте теплую воду, чтобы разогреть их перед использованием</p> <p>Сработал предохранительный термостат бойлера, обратитесь в ближайший сервисный центр</p>

Помпа не забирает воду из резервуара

Начать подачу пара и несколько раз нажать на кнопку подачи кофе **(18)**

БЛОК УПРАВЛЕНИЯ

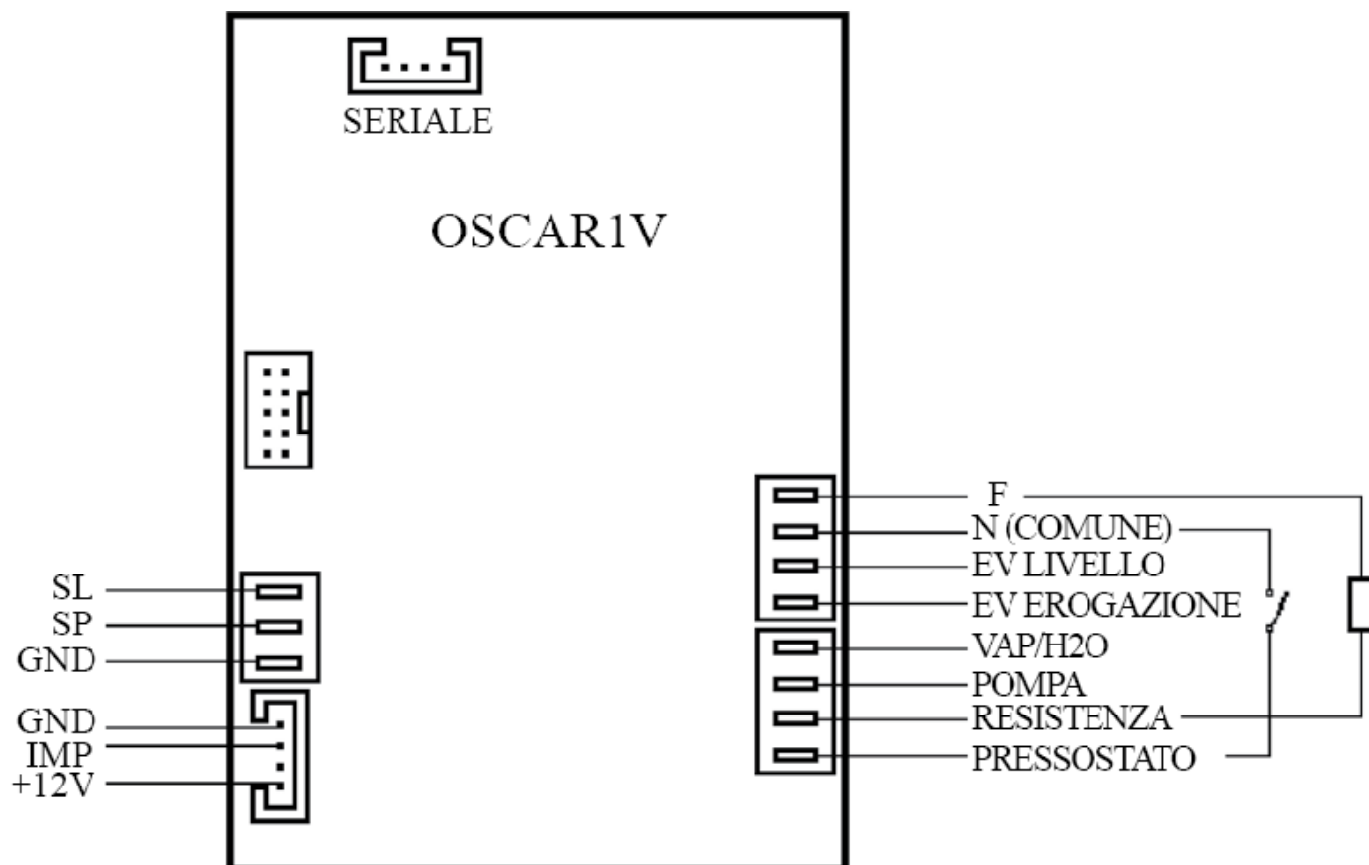

ОПИСАНИЕ:

SL – ДАТЧИК УРОВНЯ

SP – ДАТЧИК УРОВНЯ ВОДЫ В РЕЗЕРВУАРЕ

GND – ЗАЕМЛЕНИЕ

IMP – ВОЛЮМЕТРИЧЕСКИЙ ДОЗАТОР

+12V

F – ФАЗА

N(Comune) - НЕЙТРАЛЬ

EV LIVELLO – ЭЛЕКТРОКЛАПАН УРОВНЯ

EV EROGAZIONE – ЭЛЕКТРОКЛАПАН ПОДАЧИ

VAP/H2O - ПАР/ВОДА

POMPA – ПОМПА

RESISTENZA - ТЭН

PRESSOSTATO – ПРЕССОСТАТ

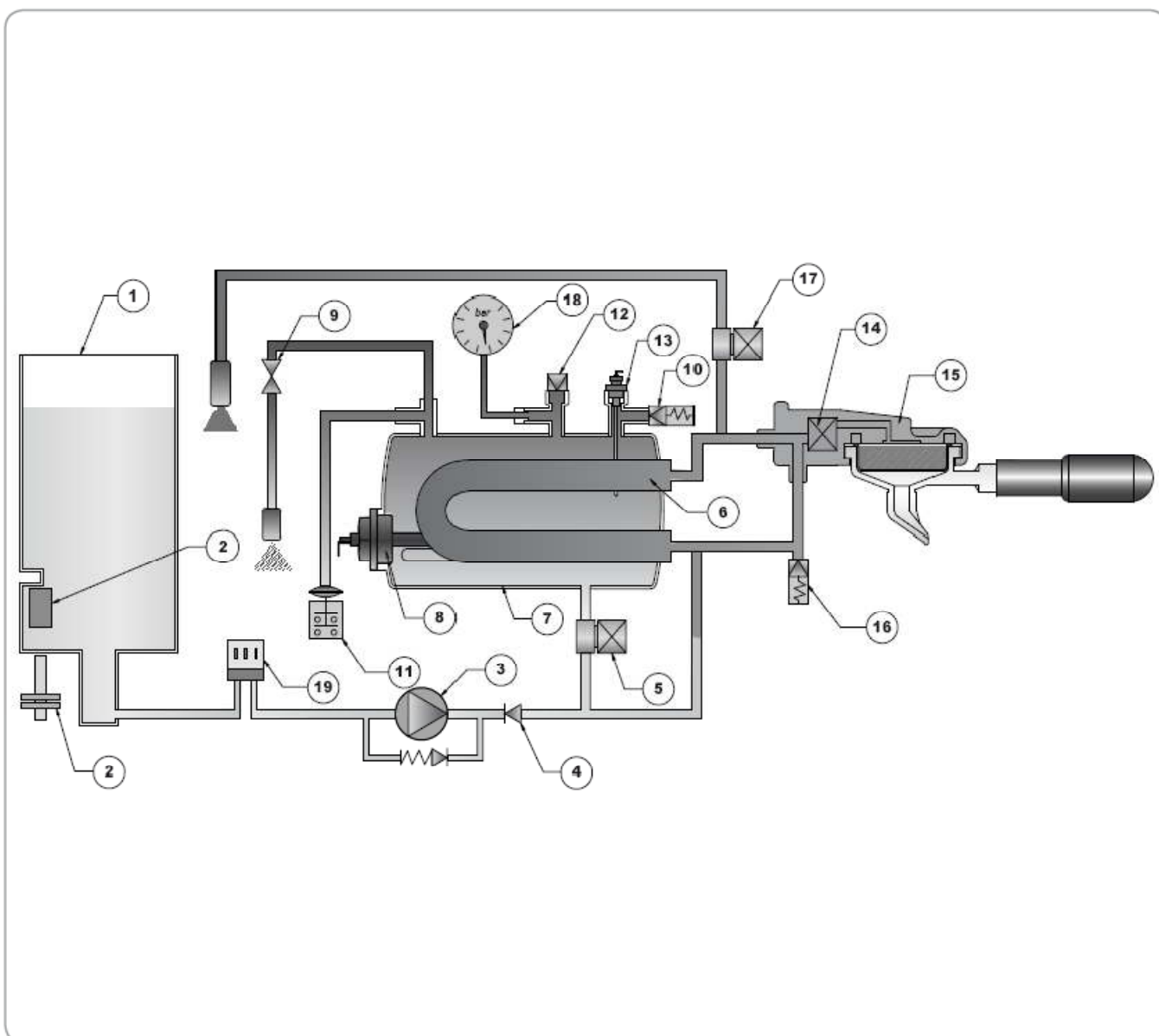

ОПИСАНИЕ:

1. РЕЗЕРВУАР ДЛЯ ВОДЫ
2. ДАТЧИК УРОВНЯ ВОДЫ В РЕЗЕРВУАРЕ
3. ПОМПА
4. НЕВОЗВРАТНЫЙ КЛАПАН
5. ЭЛЕКТРОКЛАПАН УРОВНЯ
6. ТЕПЛООБМЕННИК
7. БОЙЛЕР
8. ТЭН
9. КЛАПАН СИСТЕМЫ
10. ПРЕДОХРАНИТЕЛЬНЫЙ КЛАПАН
11. ПРЕССОСТАТ
12. АНТИПУСТОТНЫЙ КЛАПАН
13. ДАТЧИК УРОВНЯ
14. ЭЛЕКТРОКЛАПАН ПОДАЧИ
15. ГРУППА
16. РАСШИРИТЕЛЬНЫЙ КЛАПАН
17. ЭЛЕКТРОКЛАПАН ГОРЯЧЕЙ ВОДЫ
18. МАНОМЕТР БОЙЛЕРА
19. РАСХОДОМЕР